

GERMAN Sd.Kfz.250/3 GREIF

DIE-CAST CHASSIS

ダイキャスト製シャーシ



1/48 ドイツ無線指揮車 Sd.Kfz.250/3 グライフ



In 1911 Adolphe Kégresse, personal engineer to the Tsar of Russia, invented the half-track in order to allow wheeled vehicles to traverse rough terrain such as snow. He later joined the Citroën company, which further developed the concept and publicized it by staging a series of expeditions in the 1920's and 30's, including the first crossing of the Sahara by motor vehicle, and transcontinental treks across Africa and Asia. Other countries viewed these developments with interest, including Germany which quickly grasped the high military potential of such vehicles. The Sd.Kfz.250 was a light armored half-track which was used in a variety of roles by the German army in WWII, such as troop transport, ammo carrier and recon vehicle. It was even adapted to carry antitank guns and 80 mm

Im Jahre 1911 erfand Adolphe Kégresse, der persönliche Ingenieur des Zaren von Russland das Halbkettenfahrzeug, um auch Räderfahrzeugen das Durchfahren von schwierigem Gelände, wie etwa Schnee, zu ermöglichen. Er wechselte später zur Firma Citroën, die das Konzept weiterentwickelte und es durch Ausrüsten einer Reihe von Expeditionen in den 1920ern und 30ern publik machte, einschließlich der ersten Durchquerung der Sahara mit einem Motorfahrzeug und transkontinentaler Trecks durch Afrika und Asien. Andere Länder beobachteten diese Entwicklung mit Interesse, einschließlich Deutschland, welches schnell das hohe militärische Potential solcher Fahrzeuge erkannte. Das Sd.Kfz.250 war ein leicht gepanzertes Halbkettenfahrzeug, welches vom Deutschen Heer im Zweiten Weltkrieg in einer Reihe verschiedener Rollen eingesetzt wurde, so etwa als Truppen- und Munitions-

En 1911, Adolphe Kégresse, ingénieur personnel du Tsar de Russie, inventa le concept du semi-chenillé (half-track) permettant à des véhicules à roues de traverser des terrains difficiles comme la neige. Il rejoignit ensuite la firme Citroën qui développa le concept et en fit la promotion en organisant une série d'expéditions dans les années 1920 et 30 dont la première traversée du Sahara par un véhicule motorisé et des raids transcontinentaux au travers de l'Afrique et de l'Asie. D'autres pays suivaient ces développements avec attention, dont l'Allemagne qui perçut immédiatement l'intérêt militaire de ce type de véhicule. Le Sd.Kfz.250 était un half-track blindé léger utilisé par l'armée allemande durant la 2^{ème} G.M. pour une grande variété de missions telles transport

第二次大戦でドイツ軍は多種多様なハーフトラックを使用しましたが、中でも兵員輸送車や無線車、観測車や弾薬運搬車など様々な派生型が作られて幅広い任務に使われたのがSd.Kfz.250装甲車シリーズです。一足先に実用化されたSd.Kfz.251装甲車が3トンハーフトラックをベースとしていたのに対し、Sd.Kfz.250は一回り小さな1トンハーフトラックをベースに開発。全備重量5.8トンの車体に100馬力のマイバッハHL42TRKM6気筒ガソリンエンジンと前進7段、後進3段のトランスミッションを組み合わせ、最大速度60km/hの機動力とハーフトラックならではの高い走破性を発揮しました。また車内容積を確保するため、車体はSd.Kfz.251と同様に装甲板を複雑に組み合わせた姿となりました。その開発は1939年には完了していましたが、同時開発された突撃砲部隊向けの弾薬輸運搬車Sd.Kfz.252と観測車Sd.Kfz.253の生産が優先

mortars. Powered by a 100 hp gas engine, the Sd.Kfz.250 featured top speed of 60 km/h, weight of 5.8 tons and operational range of 320 km. Total production, including variants, is said to have reached 6,600. The most famous of the many variants was the Sd.Kfz.250/3, which was used personally by Rommel in North Africa. This was a command variant which carried long range radio equipment, particularly the distinctive "bedstead" aerial frame. The Sd.Kfz.250/3 could seat up to four people, and carried two wireless radios with 50km telegraph and 15km voice range. The vehicle that served as Rommel's personal transport at the Battle of Tobruk in June 1942 had the word "Greif" (Griffin) painted on both sides, but was otherwise indistinguishable from the normal Sd.Kfz.250/3.

Transporter, oder als Erkundungsfahrzeug. Angetrieben von einem 100PS Benzinmotor hatte das Sd.Kfz.250 eine Spitzengeschwindigkeit von 60 km/h, ein Gewicht von 5,8 Tönen und eine Reichweite von 320 km. Am bekanntesten unter den vielen Varianten war das Sd.Kfz. 250/3, welches von Rommel persönlich in Nordafrika benutzt wurde. Es war die Kommandeurs-Variante, welche eine weit reichende Funkausrüstung trug, insbesondere den markanten „Bettgestell“-Antennenrahmen. Im Sd.Kfz. 250/3 konnten bis zu vier Personen sitzen und es trug zwei Funkstationen mit einer Reichweite von 50km als Telegraf und 15km im Sprechfunk. Das Fahrzeug, welches Rommel persönlich bei der Schlacht von Tobruk im Juni 1942 als Transportmittel diente, hatte das Wort „Greif“ an beiden Seiten aufgemalt, war aber auch sonst mit den normalen Sd.Kfz. 250/3 nicht zu verwechseln.

de troupe, de munitions ou la reconnaissance. Propulsé par un moteur à essence de 100 cv, le Sd.Kfz.250 pouvait atteindre 60 km/h. Il pesait 5,8 tonnes et son autonomie était de 320 km. La production totale atteignit 6.600 exemplaires. Le plus célèbre d'entre eux est le Sd.Kfz.250/3 utilisé personnellement par Rommel en Afrique du Nord. C'était une version de commandement dotée d'un équipement radio à longue portée avec antenne baldaquin au dessus de la caisse. Le Sd.Kfz.250/3 pouvait accueillir quatre personnes et emportait deux postes radios sans fil d'une portée de 50km (morse) et 15 km (vocal). Le véhicule qui servait de transport personnel à Rommel durant la Bataille de Tobrouk en juin 1942 portait le nom de « Greif » (Griffon) peint des deux côtés.

されたため、本格的な生産は1941年6月以降となりました。大戦終結までに約6,600輛が生産されたSd.Kfz.250シリーズの中でも、北アフリカ戦線でのロンメル将軍の愛車としてよく知られているのが無線指揮車Sd.Kfz.250/3グライフです。1942年6月のトブルク戦で使われたこの車輛は、車体両側面にギリシャ神話などに登場する有翼の怪物GREIFの文字が大きく描かれていました。車体上部には大型のフレームアンテナを備え、戦闘室右側に空軍連絡用のFu.7無線機と司令部連絡用のFu.8無線機を搭載、定員は4名でした。なおグライフは角張ったフェンダーやヘッドライトの取付方法、後部ドアの視察窓などから、Sd.Kfz.250/3の中でもSd.Kfz.253と共通のコンポーネントを使った初期の生産車輛であると言われています。砂漠を縦横に疾駆するグライフの姿は、名将ロンメルの華々しい活躍のシンボルとなったのです。

RECOMMENDED TOOLS

《用意する工具》

Tools recommended
Benötigtes Werkzeug
Outils nécessaires

接着剤 (プラスチック用)

Cement
Kleber
Colle



ニッパー
Side cutters
Seitenschneider
Pince coupante

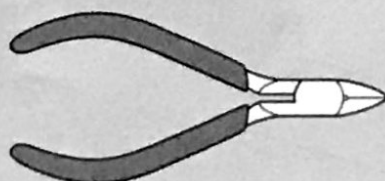

瞬間接着剤
Instant cement
Sekundenkleber
Colle rapide



ナイフ
Modeling knife
Modelliermesser
Couteau de modéliste



ピンバイス (ドリル刃 1mm)
Pin vise (1mm drill bit)
Schraubstock (1mm Spiralbohrer)
Outil à percer (1mm de diamètre)

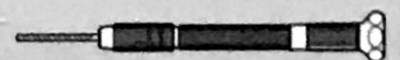

READ BEFORE ASSEMBLY

注意 ●このキットは組み立てモデルです。作る前に必ず説明書を最後までお読みください。また小学生などの低年齢の方が組み立てるときは、保護者の方もお読みください。また接着剤や塗料は、必ずプラスチック用をお使いください。(別売) ●工具の使用には十分注意してください。特にナイフ、ニッパーなどの刃物によるケガや事故に注意してください。●接着剤や塗料は使用する前にそれぞれの注意書きをよく読み、指示に従って正しく使用し、使用するときは換気に十分注意してください。●小さなお子様のいる所で作業はやめてください。小さな部品の飲み込みや、ビニール袋をかぶつての窒息などの危険な状況が考えられます。

CAUTION ●Read carefully and fully understand the instructions before commencing assembly. A supervising adult should also read the instructions if a child assembles the model. ●When assembling this kit, tools including knives are used. Extra care should be taken to avoid personal injury. ●Read and follow the instructions supplied with paint and/or cement, if used (not included in kit). Use plastic cement and paints only. ●Keep out of reach of small children. Children must not be allowed to suck any part, or pull vinyl bag over their heads.

VORSICHT ●Bevor Sie mit dem Zusammenbau beginnen, sollten Sie alle Anweisungen gelesen und verstanden haben. Fall sein Kind das Modell zusammenbaut, sollte ein beaufsichtigender Erwachsener die Bauanleitung ebenfalls gelesen haben. ●Beim Zusammenbau dieses Bausatzes werden Werkzeuge einschließlich Messer verwendet. Zur Vermeidung von Verletzungen ist besondere Vorsicht angebracht. ●Wenn Sie Farben und/oder Kleber verwenden (nicht im Bausatz enthalten), beachten und befolgen Sie die dort beiliegenden Anweisungen. Nur Klebstoff und Farben für Plastik verwenden. ●Bausatz von kleinen Kindern fernhalten. Verhüten Sie, daß Kinder irgendwelche Bauteile in den Mund nehmen oder Plastiktüten über den Kopf ziehen.

PRECAUTIONS ●Bien lire et assimiler les instructions avant de commencer l'assemblage. La construction du modèle par un enfant doit s'effectuer sous la surveillance d'un adulte. ●L'assemblage de ce kit requiert de l'outillage, en particulier des couteaux de modélisme. Manier les outils avec précaution pour éviter toute blessure. ●Lire et suivre les instructions d'utilisation des peintures et ou de la colle, si utilisées (non incluses dans le kit). Utiliser uniquement une colle et des peintures spéciales pour le polystyrène. ●Garder hors de portée des enfants en bas âge. Ne pas laisser les enfants mettre en bouche ou sucer les pièces, ou passer un sachet vinyl sur la tête.

PAINTS REQUIRED

●塗装指示のマークです。タミヤカラーのカラーナンバーで指示しました。
This mark denotes numbers for Tamiya Paint colors.

TS-3 ●ダークイエロー / Dark yellow / Dunkelgelb /
XF-60 ●Jaune foncé
X-10 ●ガンメタル / Gun metal / Metall-Grau /
Gris acier

X-18 ●セミグロスブラック / Semi gloss black /
●セイドグロスブラック / Seidenglanz Schwarz / Noir satiné
XF-1 ●フラットブラック / Flat black / Matt Schwarz /
Noir mat
XF-10 ●フラットブラウン / Flat brown / Matt Braun /
Brun mat
XF-15 ●フラットフレッシュ / Flat flesh / Fleischfarben
Matt / Chair mate

XF-22 ●RLMグレイ / RLM grey / RLM-Grau / Gris R.L.M.
XF-49 ●カーキ / Khaki / Khaki / Kaki
XF-56 ●メタリックグレイ / Metallic grey / Grau-Metallic
/ Gris métallisé
XF-64 ●レッドブラウン / Red brown / Rotbraun / Rouge brun
XF-65 ●フィールドグレイ / Field grey / Feldgrau /
Grünkampagne

ASSEMBLY



- 組立説明図の中で塗装指示のない部品は車体色で塗装します。
- When no color is specified, paint parts with hull color.
- Wenn keine Farbe angegeben ist, Teile mit Rumpf-Farbe bemalen.
- Lorsqu'aucune teinte n'est spécifiée, peindre les pièces dans la couleur de la caisse.

《瞬間接着剤について》

- ★通常は塗装する前に使用します。その際、接着面の油分を十分に取ってください。塗装後に接着する場合は接着面の塗料を落としてから使用します。この時、塗料が残っていると接着力が極端に低下するので注意しましょう。
- ★接着剤をつけすぎると接着力が落ちるだけでなく、白化しやすくなるので注意してください。
- ★劣化した接着剤は使用しないでください。不要な部品で試してから使用してください。
- ★使用する際は瞬間接着剤の取扱説明をよくよんでからご使用ください。

Instant cement

- ★Remove any paint or oil from cementing

surface before affixing parts.

- ★Use only a small amount of cement. Too much cement will make joints turn white and lose adhesion.

★Do not use old cement. Test cement first with unnecessary parts such as sprues before use.
★Carefully read instructions on use before cementing.

Sekundenkleber

- ★Entfernen Sie alle Farbe und Ölflecke von der Klebeoberfläche bevor sie Teile ankleben.
- ★Verwenden Sie nur geringe Mengen Klebstoff. Bei zuviel Klebstoff kann sich die Verbindung verschieben und die Haftkraft verloren gehen.
- ★Verwenden Sie keinen alten Klebstoff. Testen Sie den Kleber vor der Anwendung zuerst mit

nicht benötigten Teilen etwa vom Spritzling.

- ★Vor dem Kleben die Gebrauchsanleitung sorgfältig lesen.

Colle rapide

★Enlever les traces de peinture ou de graisse des surfaces de contact avant de coller les pièces.

- ★N'utiliser qu'une petite quantité de colle. Un excès peut blanchir les lignes de joint et limiter l'adhésion.

★Ne pas utiliser une colle périmée. Tester la colle sur des pièces inutilisées comme des morceaux de grappes avant utilisation effective.
★Lire soigneusement les instructions avant de coller.

1 内部フロアーの組み立て Inner floor Bodenblech Plancher

《バルクヘッド》

Bulkhead
Trennwand
Paroi de séparation

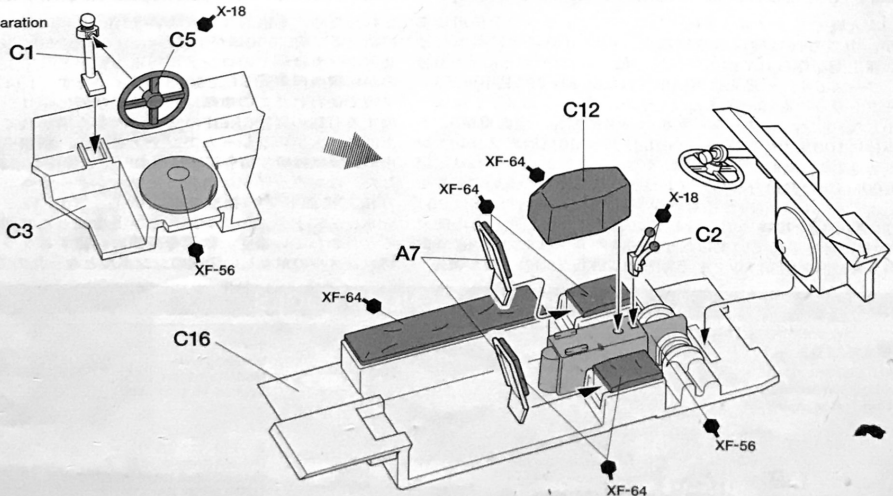

2

シャーシの組み立て

Chassis
Châssis



ダイキャスト部品との接着には瞬間接着剤を使用してください。
Affix die-cast metal part using instant cement.
Den Teil aus Metall-Spritzguss mit Sekundenkleber anbringen.
Fixer la pièce en métal moulé avec de la colle rapide.

《無線機》
Radio
Funk
Equipement radio

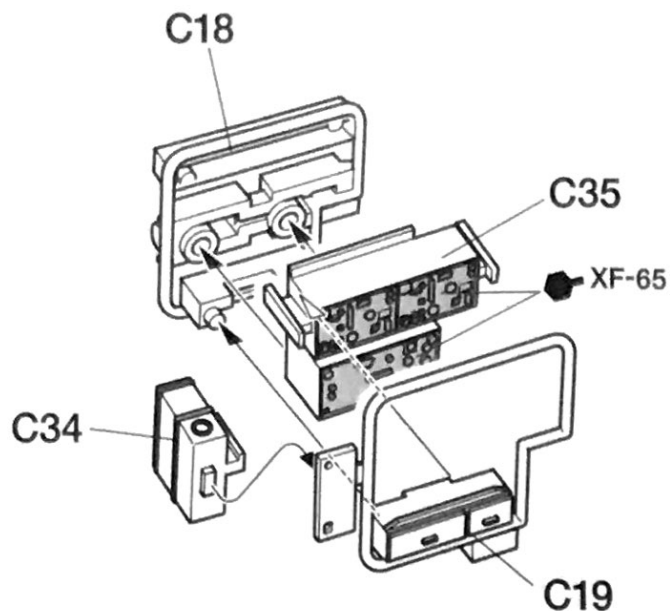

インナーシャーシ (ダイキャスト)
Chassis
Châssis

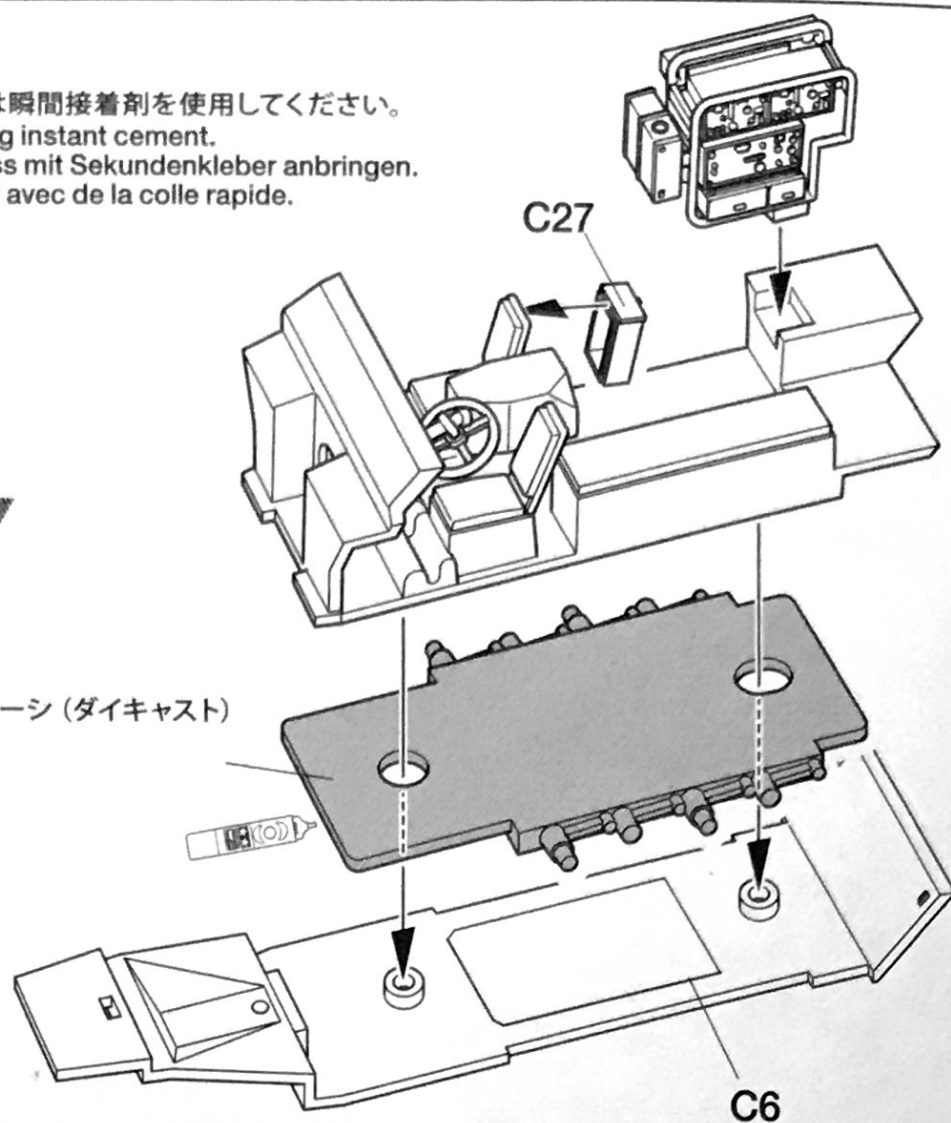

このマークの部品は接着しません。
Do not cement.
Nicht kleben.
Ne pas coller.

3

車体側面の組み立て

Side hull construction
Anbau der Wanne
Assemblage de la caisse

《右側面》
Right
Rechts
Droite

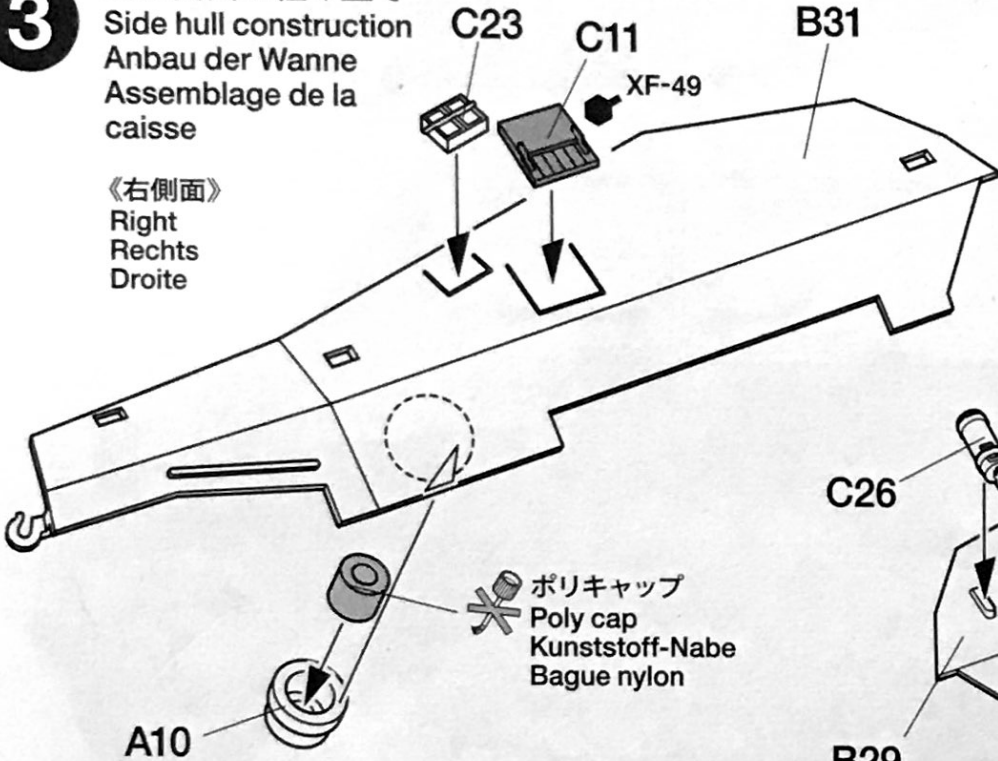

ポリキャップ
Poly cap
Kunststoff-Nabe
Bague nylon

《左側面》
Left
Links
Gauche



指示の穴を開けます。
Make holes.
Loch machen.
Percer des trous.

1mm
XF-65

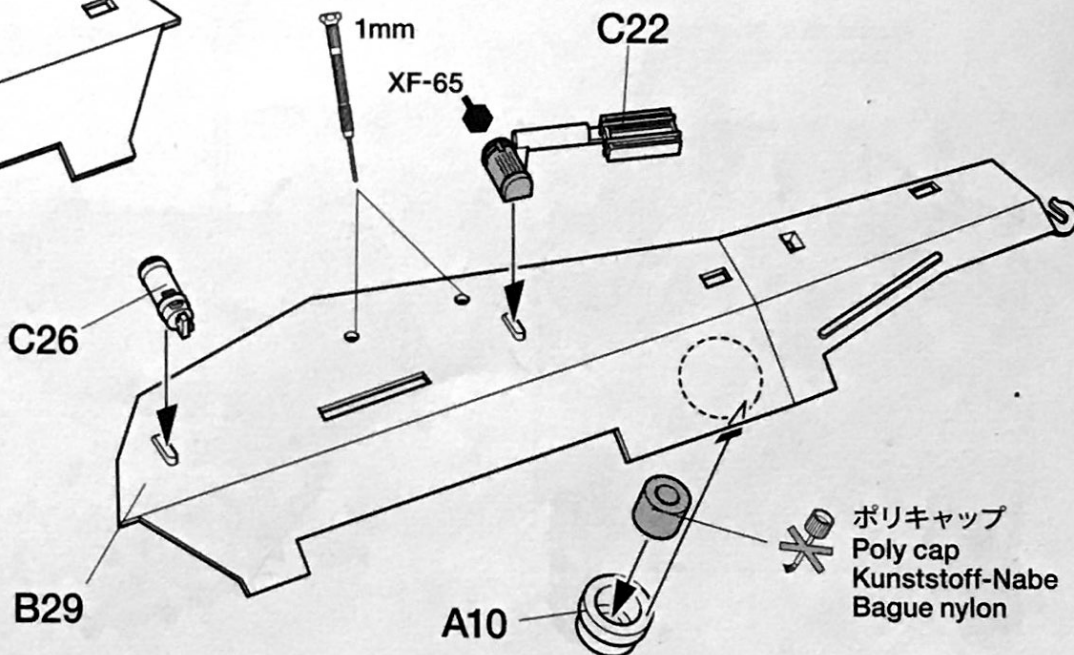

ポリキャップ
Poly cap
Kunststoff-Nabe
Bague nylon

4

車体側面の取り付け

Attaching side hull parts
Zusammenbau der Wanne
Installation de la caisse latérale

右側面
Right
Rechts
Droite

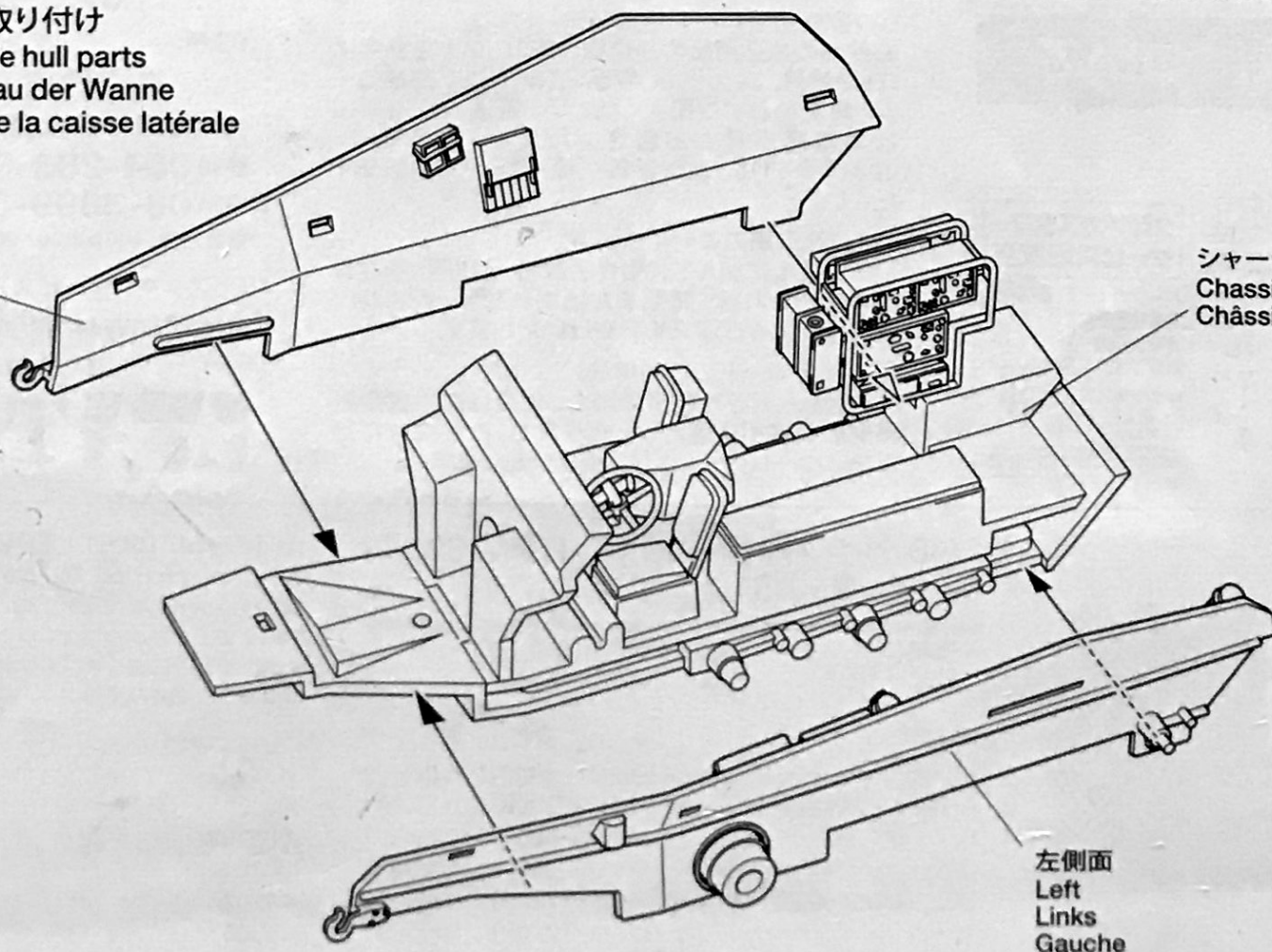

左側面
Left
Links
Gauche

5 フロントサスペンションの組み立て
 Front suspension
 Vorderradaufhängung
 Suspension avant

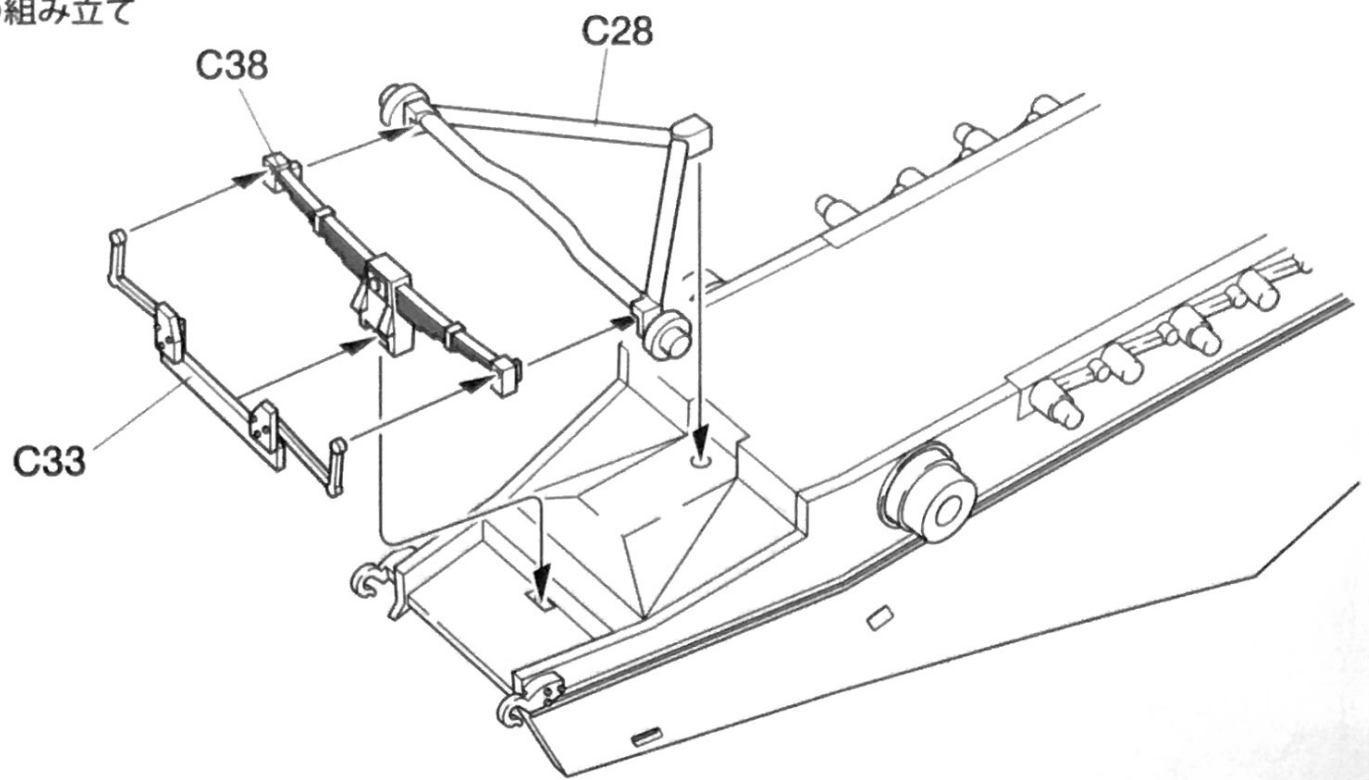

6 車体上部の組み立て
 Upper hull
 Wannen-Oberteil
 Caisse supérieure



指示の番号のスライドマークをはります。
 Number of decal to apply.
 Nummer des Abziehbildes, das anzubringen ist.
 Numéro de la décalcomanie à utiliser.

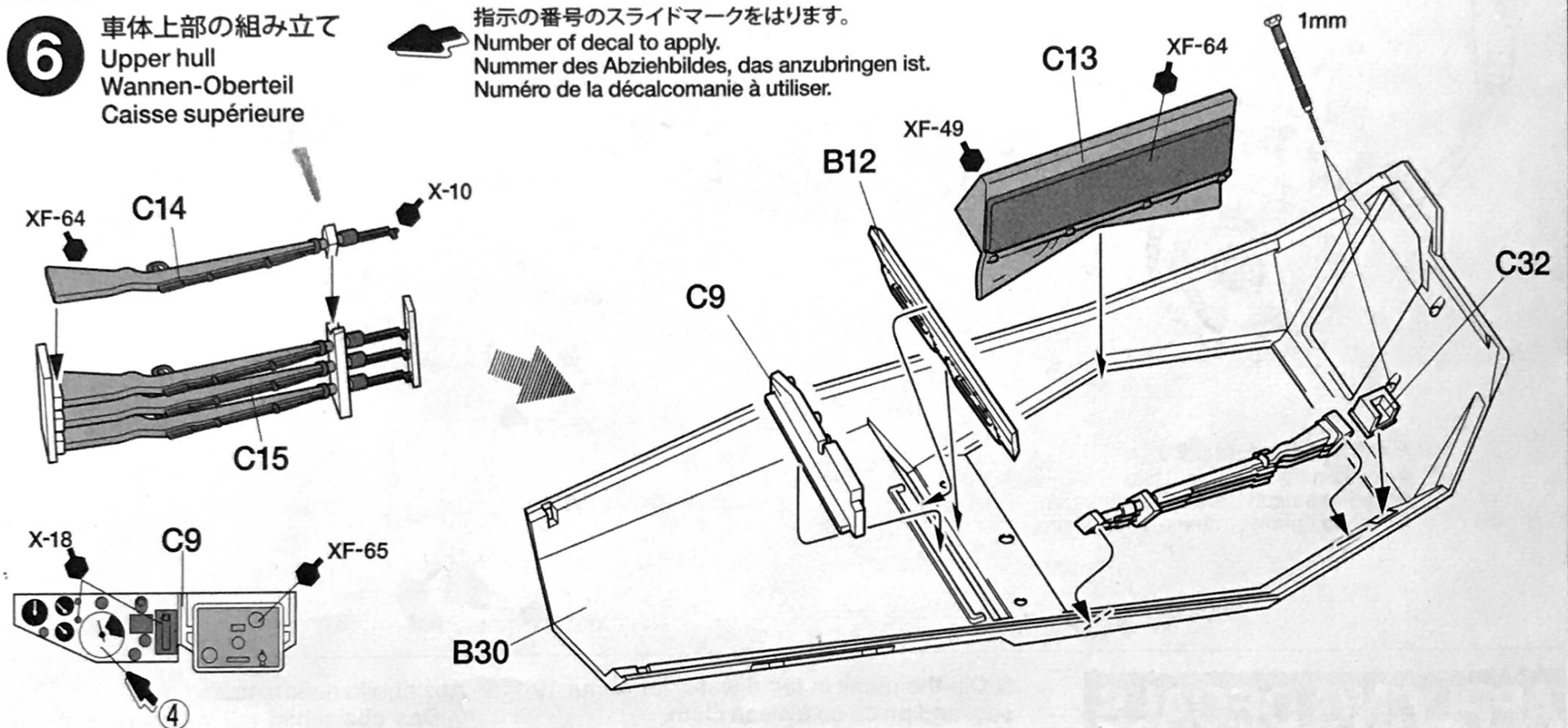

7 車体上部の取り付け
 Attaching upper hull
 Anbau des Wannen-Oberteils
 Installation de la caisse supérieure

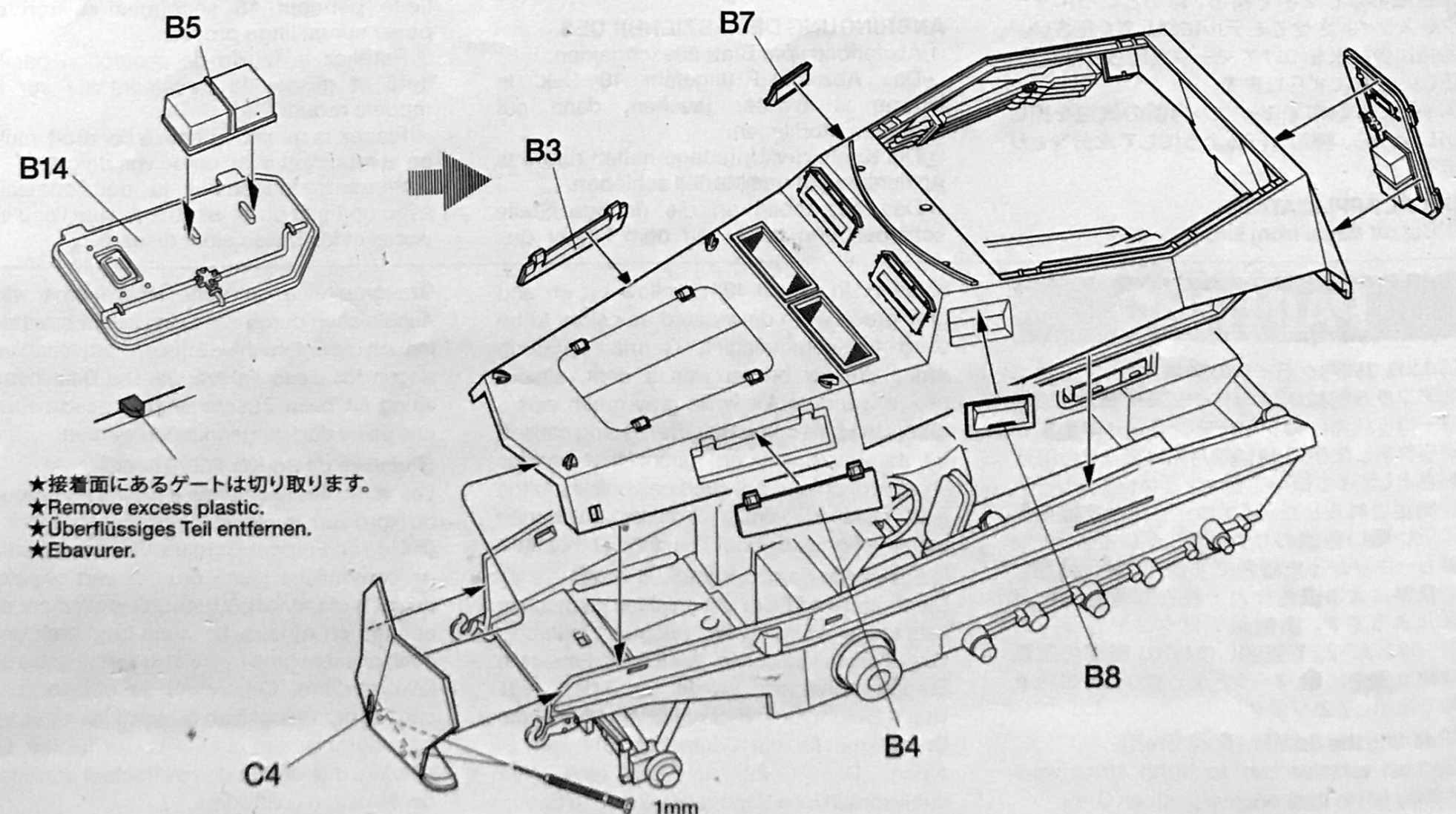

- ★接着面にあるゲートは切り取ります。
- ★Remove excess plastic.
- ★Überflüssiges Teil entfernen.
- ★Ebavurer.

8 ホイールの組み立て

Wheels
Räder
Roues

《ホイール》
Wheel
Rad
Roue

《ドライブsprocket》
Drive sprocket
Kettentreibrad
Barbotin

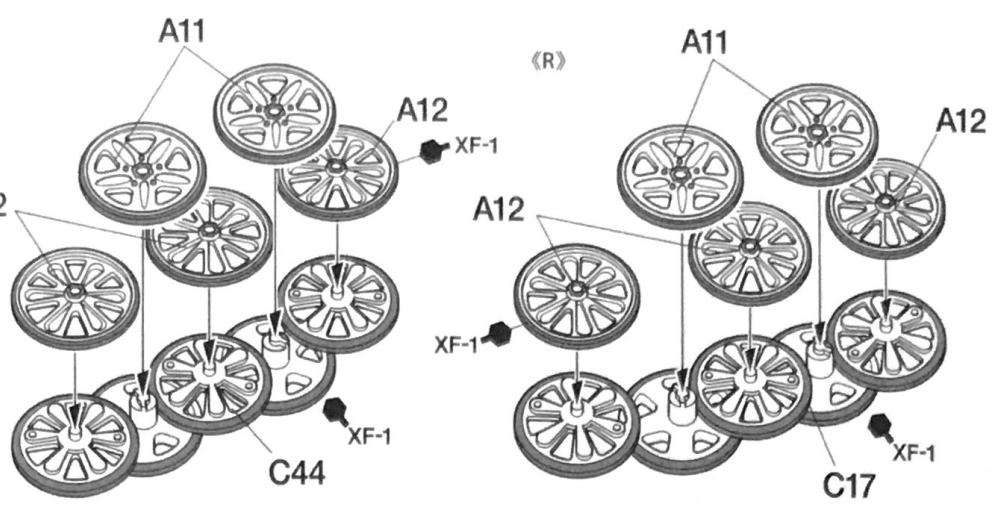
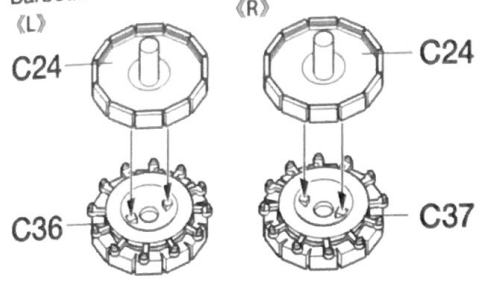

9 ホイールの取り付け

Attaching wheels
Einbau der Räder
Fixation des roues

《ドライブsprocket》
Drive sprocket
Kettentreibrad
Barbotin

《ホイール》
Wheel
Rad
Roue

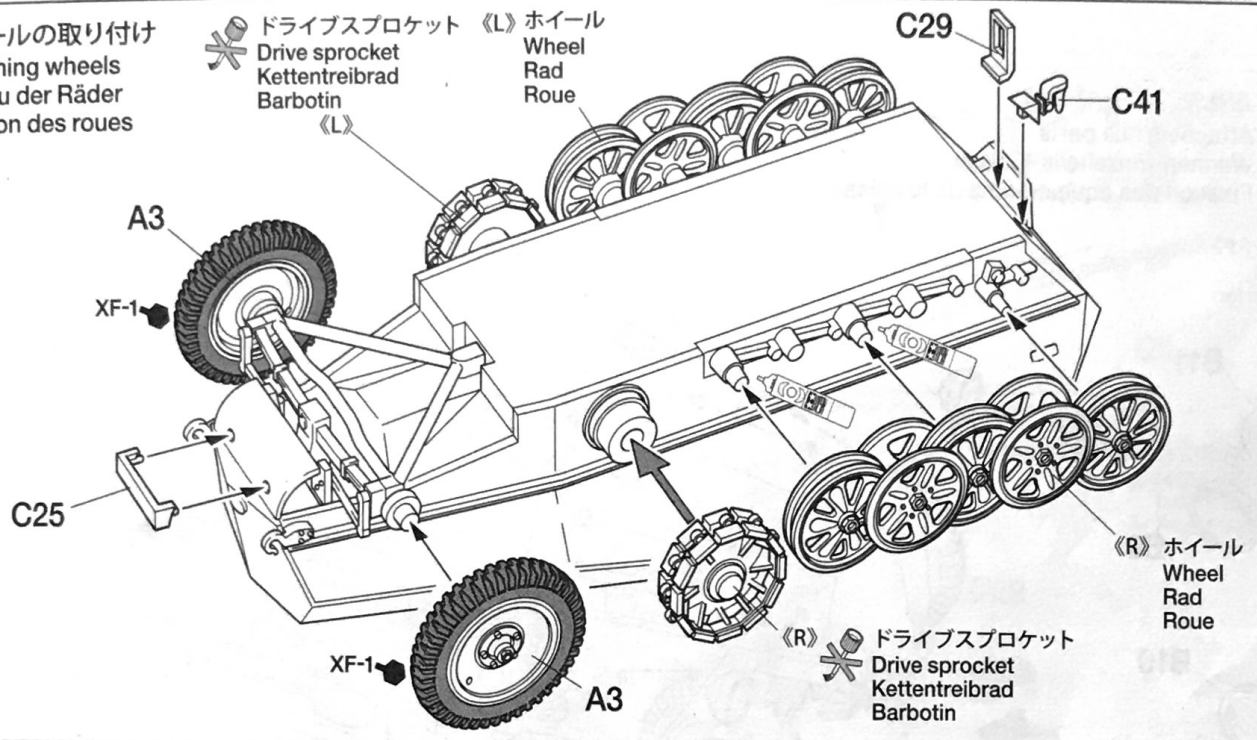

10 キャタピラの取り付け

Attaching tracks
Ketten-Einbau
Mise en place des chenilles

★始めにA4を6枚ドライブsprocketに合わせます。その後順にキャタピラを流し込み接着剤で連結していきます。連結し終わったら形を整えホイールと接着します。キャタピラには向きと連結順序があるので、説明書の部品番号をよく見てください。その際、ドライブsprocketを一旦外すと作業しやすくなります。また右側は対称に組み立てます。

★Affix 6 track links A4 to drive sprockets then connect remaining track links in order using Extra Thin Cement. Arrange shape and affix tracks to wheels. Note track direction and order and assemble right tracks in the same way.

★Heften Sie 6 Kettenglieder A4 an das Antriebs-Kettenrad und stecken Sie dann die verbleibenden Kettenglieder unter Verwendung von Tamiya Extra Dünnem Kleber zusammen. Achten Sie auf Richtung sowie Reihenfolge. Bauen Sie die Ketten rechts auf gleiche Weise zusammen.

★Commencer l'assemblage en installant six A4 sur le barbotin. Fixer la chenille avec de la Colle Extra-Fluide. Une fois l'assemblage de la chenille terminé, ajuster et coller au train de roulement. Noter les numéros des pièces et l'ordre d'assemblage et assembler la chenille droite de la même manière.

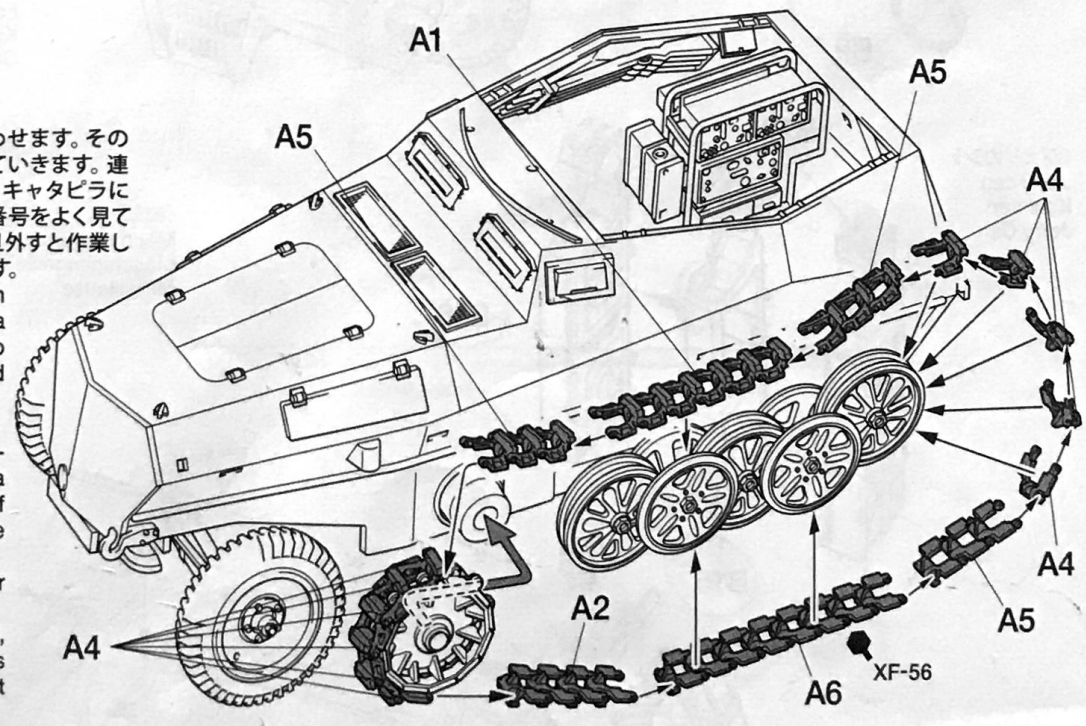

11 右フェンダーの組み立て

Fender (right)
Kotflügel (rechts)
Gardes-boue (droite)

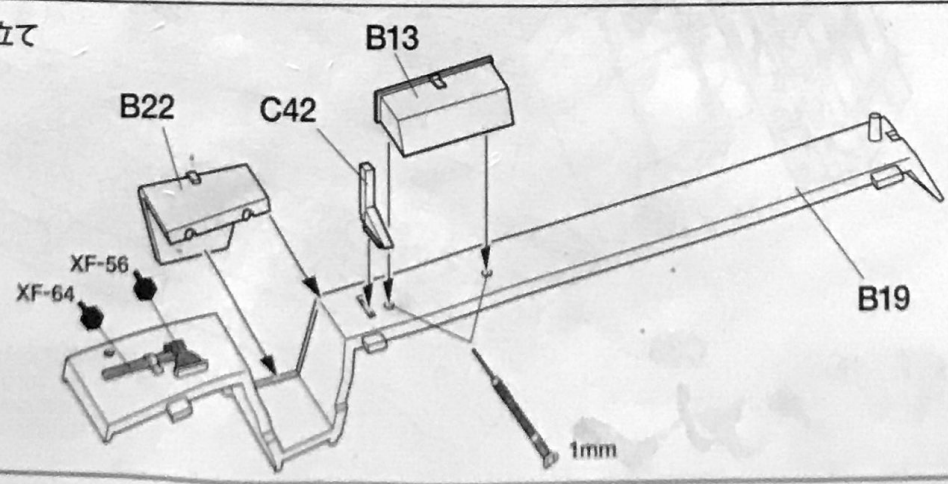

12 左フェンダーの組み立て
Fender (left)
Kotflügel (links)
Gardes-boue (gauche)

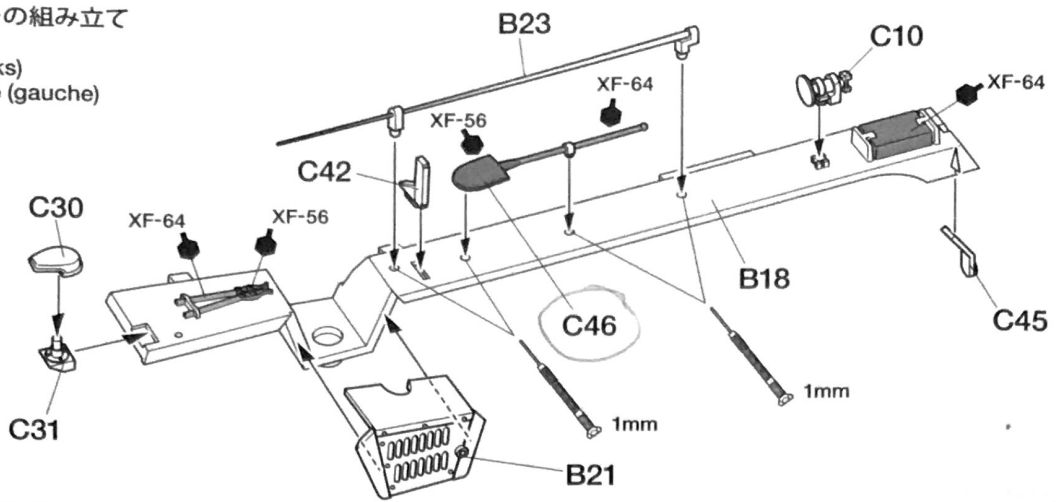

13 車体部品の取り付け
Attaching hull parts
Wannen-Einzelteile-Einbau
Fixation des équipements de la caisse

《ヘッドライト》
Headlight
Scheinwerfer
Phare

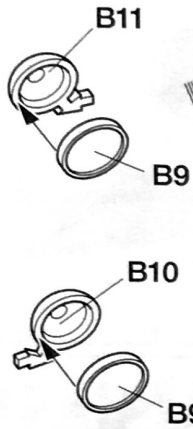

《ジェリカン》
Jerry can
Kanister
Jerry Can

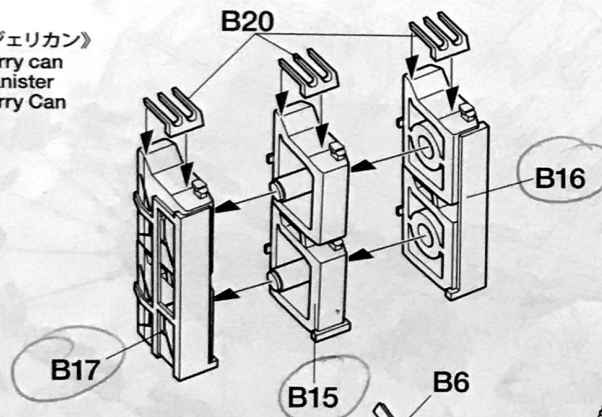

★切り取ります。
★Remove.
★Entfernen.
★Enlever.

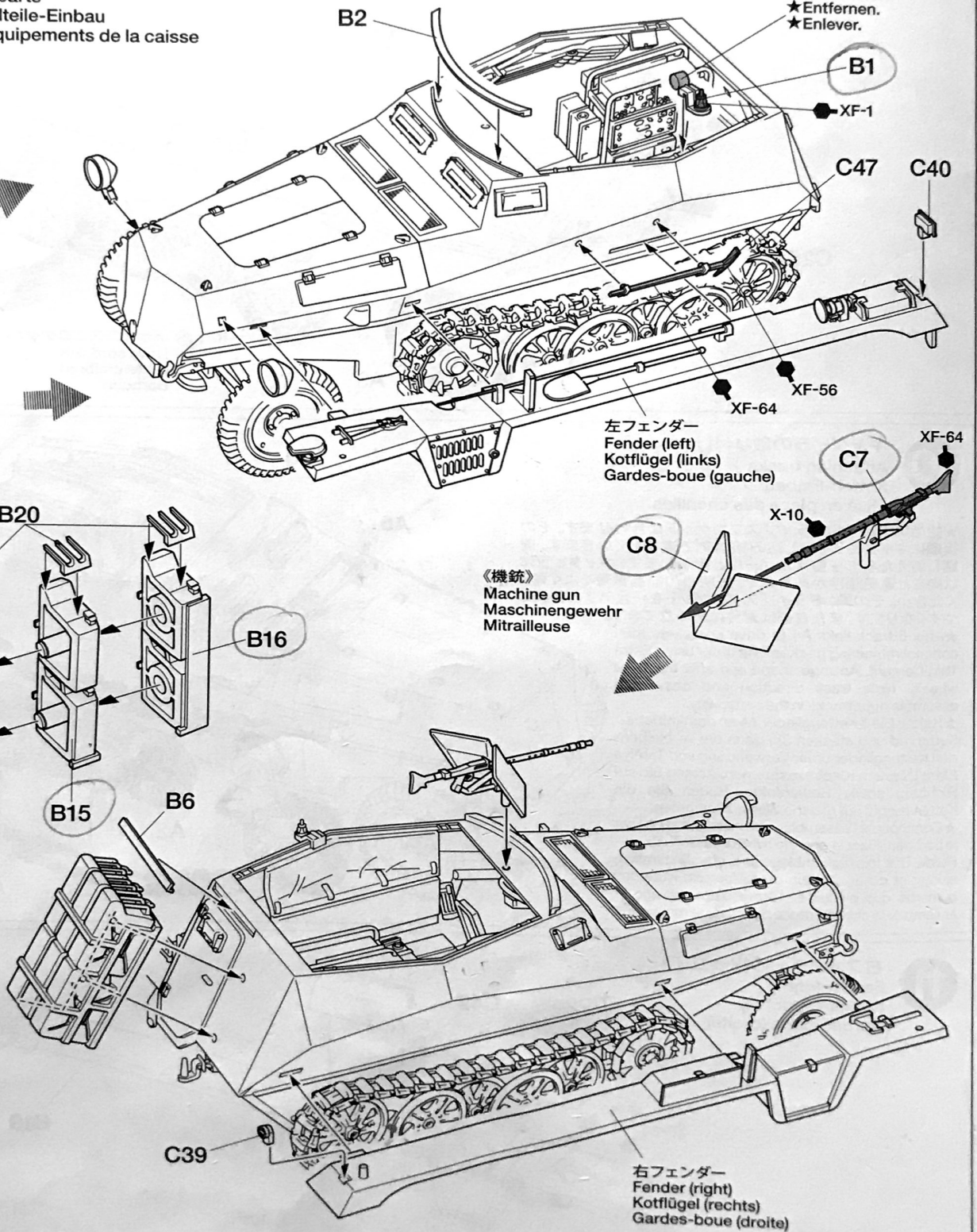

14 アンテナの取り付け
Attaching antenna
Anbringung der Antennen
Fixation d'antenne

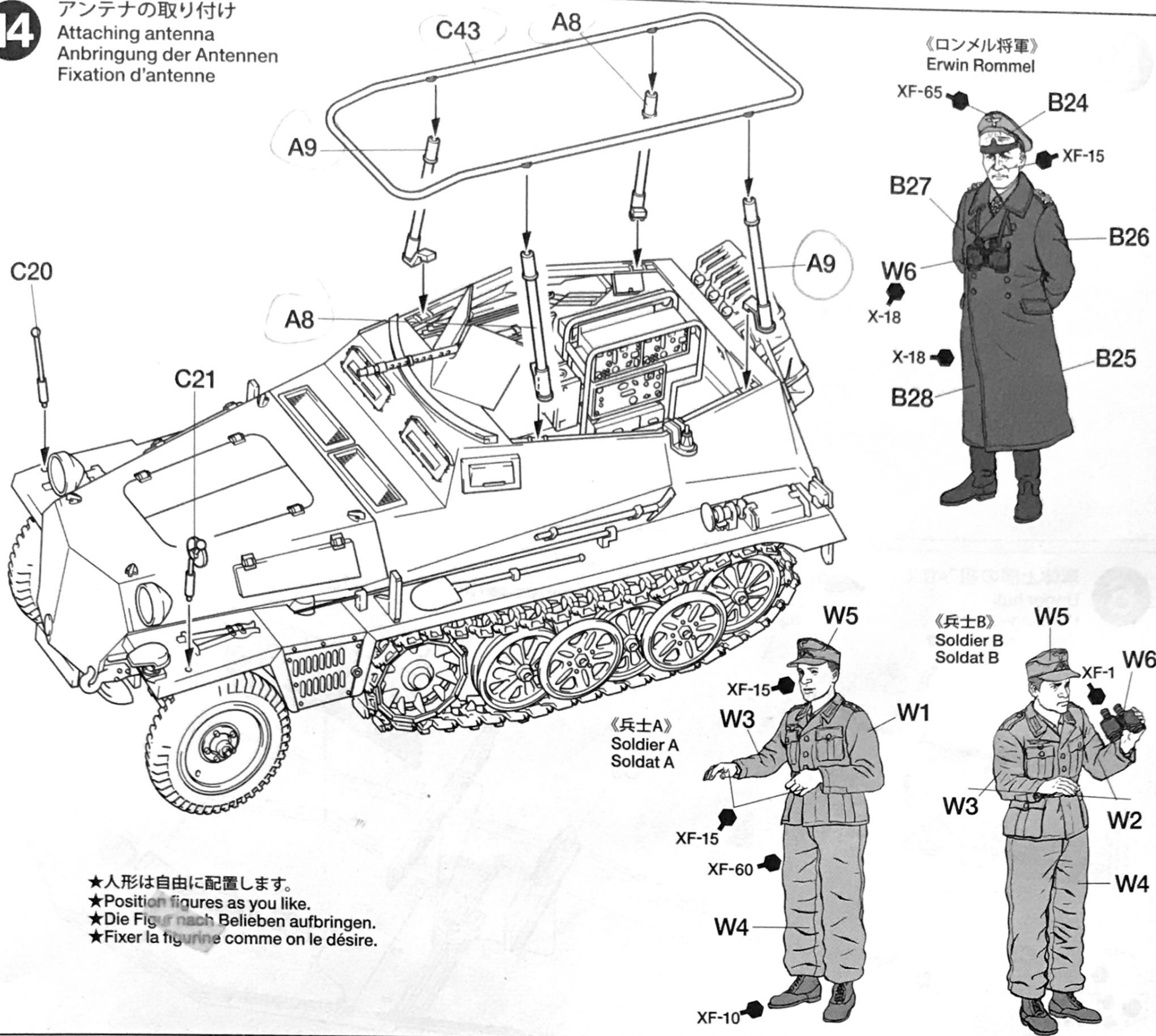

★人形は自由に配置します。
★Position figures as you like.
★Die Figur nach Belieben aufbringen.
★Fixer la figurine comme on le désire.

APPLYING DECALS

《スライドマークのはり方》

- ①はりたいマークをハサミで切り抜きます。
- ②マークをぬるま湯に10秒ほどひたしてからタオル等の布の上に置きます。
- ③台紙のはしを手で持ち、はるところにマークをスライドさせてモデルに移してください。
- ④指に少し水をつけてマークをぬらしながら、正しい位置にずらしします。
- ⑤やわらかな布でマークの内側の気泡を押し出しながら、押しつけるようにして水分をとりまします。

DECAL APPLICATION

- ①Cut off decal from sheet.

- ②Dip the decal in tepid water for about 10 sec. and place on a clean cloth.
- ③Hold the backing sheet edge and slide decal onto the model.
- ④Move decal into position by wetting decal with finger.
- ⑤Press decal gently down with a soft cloth until excess water and air bubbles are gone.

ANBRINGUNG DES ABZIEHBILDES

- ①Abziehbild vom Blatt ausschneiden.
- ②Das Abziehbild ungefähr 10 Sek. in lauwarmes Wasser tauchen, dann auf sauberen Stoff legen.
- ③Die Kante der Unterlage halten und das Abziehbild auf das Modell schieben.
- ④Das Abziehbild an die richtige Stelle schieben und dabei mit dem Finger das

Abziehbild naßmachen.

- ⑤Das abziehbild mit weichem Stoff ganz andrücken, bis kein überflüssiges Wasser und keine Luftblasen mehr vorhanden sind.

APPLICATION DES DECALCOMANIES

- ①Découpez la décalcomanie de sa feuille.
- ②Plongez la décalcomanie dans de l'eau tiède pendant 10 secondes environ et poser sur un linge propre.
- ③Retenez la feuille de protection par le côté et glissez la décalcomanie sur le modèle réduit.
- ④Placez la décalcomanie à l'endroit voulu en la mouillant avec un de vos doigts.
- ⑤Pressez doucement la décalcomanie avec un tissu doux jusqu'à ce que l'eau en excès et les bulles aient disparu.

PAINING

《Sd.Kfz.250/3グライフの塗装》

北アフリカ戦線向けのドイツ軍車輛は、当初ヨーロッパ向けのジャーマングレイのまま送られましたが、1941年3月にはアフリカ用迷彩色としてイエローブラウンとグレイグリーンが制定されました。イエローブラウンは茶色に近い暗い色調のサンド色、グレイグリーンはカーキがかった緑色ですが、実際には厳しい気候による退色などで様々な色合いに見えたようです。塗装図ではタミヤカラーのXF-60とXF-22で説明しました。細部の塗装は組立図中に●マークとタミヤカラーの色番号で指示してあります。

《Painting the Sd.Kfz.250/3 Greif》

German vehicles sent to North Africa were initially left in their original German Gray

coloring. In March 1941, yellow brown and gray green were designated as colors to be used for camouflaging German units in Africa. Yellow brown was a dark, almost brown, sandy color while gray green was a greenish khaki color. However, fading caused by the harsh climate meant that various shades of color were seen on vehicles in the field. Detailed painting is called out during construction and should be done at that time.

《Lackierung des Sd.Kfz.250/3 Greif》

Die nach Nordafrika geschickten deutschen Fahrzeuge wurden im original Deutsch-Grau-Farbtönen belassen, der für den Einsatz in Europa entwickelt wurde. Im März 1941 wurde Gelbbraun mit graugrünem Muster die Grundfarbe für die Deutschen Einheiten in Afrika. Das Gelbbraun war eine eher dunkelbräunliche Sandfarbe, während das

Graugrün eine grünliche Khaki-Farbe war. Ausbleichen durch das Sonnenlicht bewirkte jedoch die unterschiedlichsten Farbschattierungen für diese Fahrzeuge. Die Detailbemalung ist beim Zusammenbau beschrieben und sollte dort vorgenommen werden.

《Peinture de Sd.Kfz.250/3 Greif》

Les véhicules allemands envoyés en Afrique du Nord conservaient leur peinture gris foncé utilisée en Europe. En mars 1941, un schéma de camouflage jaune brun et vert grisâtre devint le standard pour les unités allemandes opérant en Afrique. Le jaune brun était une couleur sable brun foncé et le vert grisâtre un kaki verdâtre. Cependant, la décoloration causée par l'exposition au soleil faisait varier considérablement la tonalité des teintes. La peinture des détails doit s'effectuer durant la construction du modèle.

《ロンメル将軍搭乗車 1942年初夏 北アフリカ》
General Rommel's personal transport, North Africa, Summer 1942

- TS-3 (XF-60) ■車体色
Hull color
Wannen-Farbe
Couleur de la caisse
- XF-22 ■迷彩色
Camouflage scheme
Tarnanstrich
Schema de camouflage

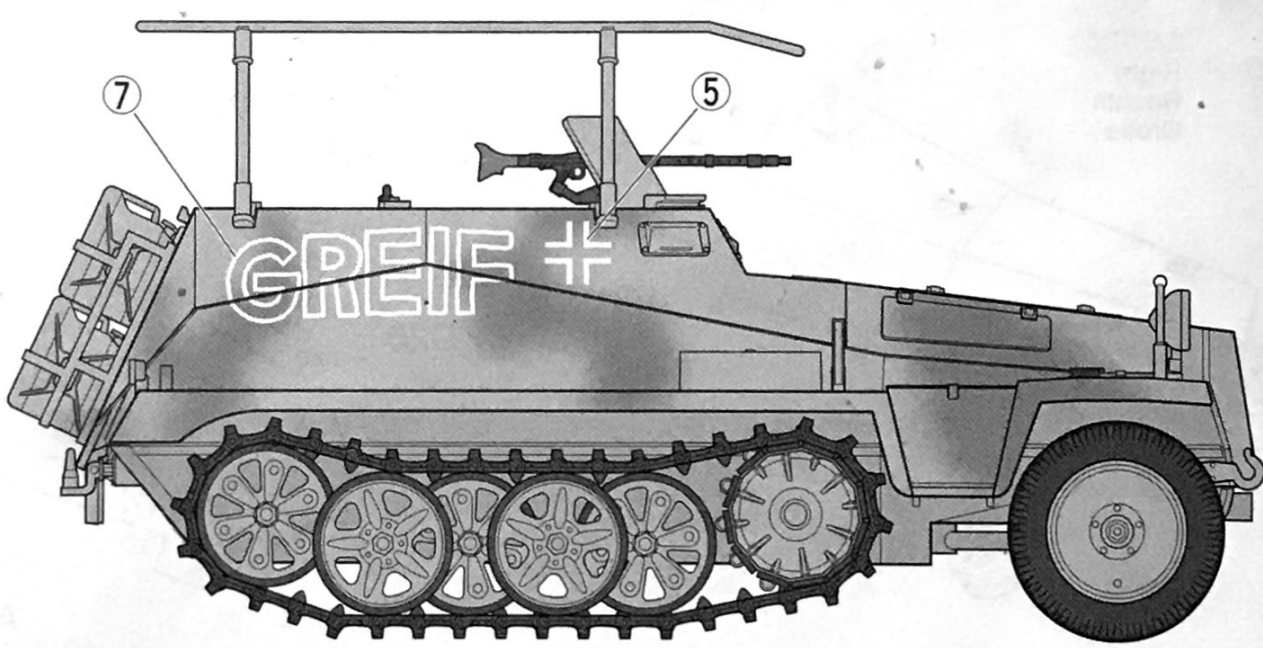
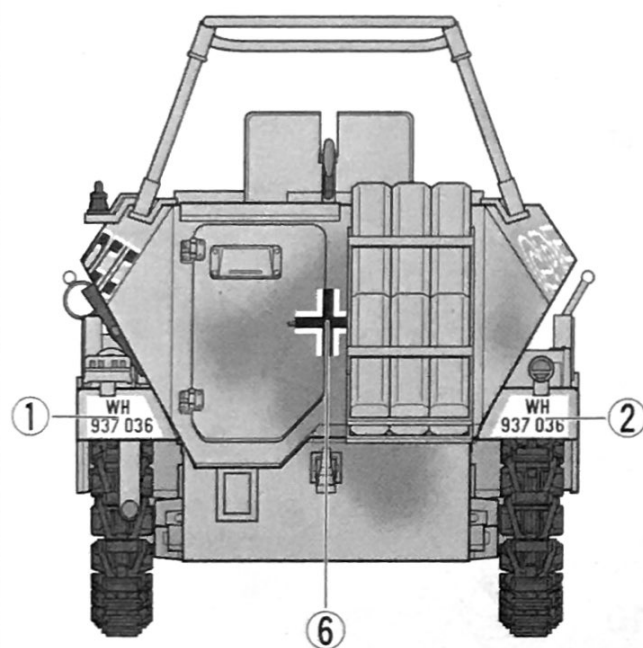
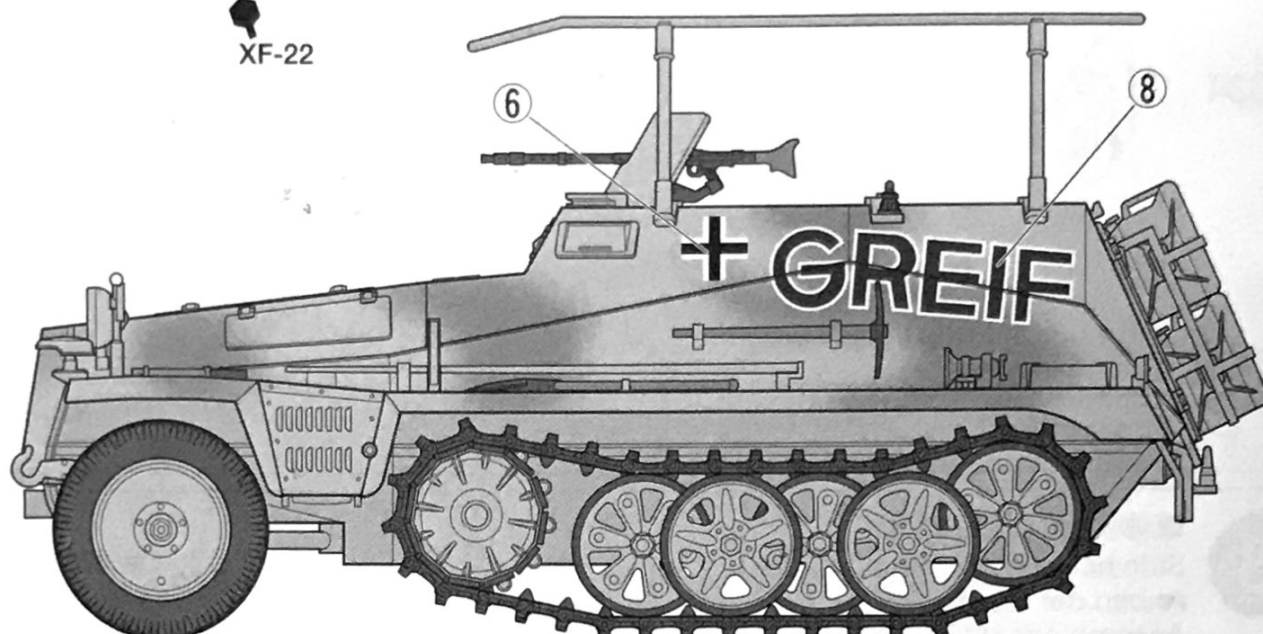
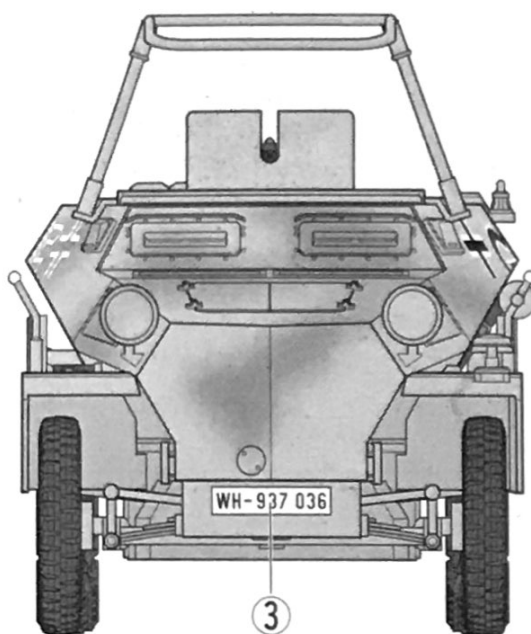
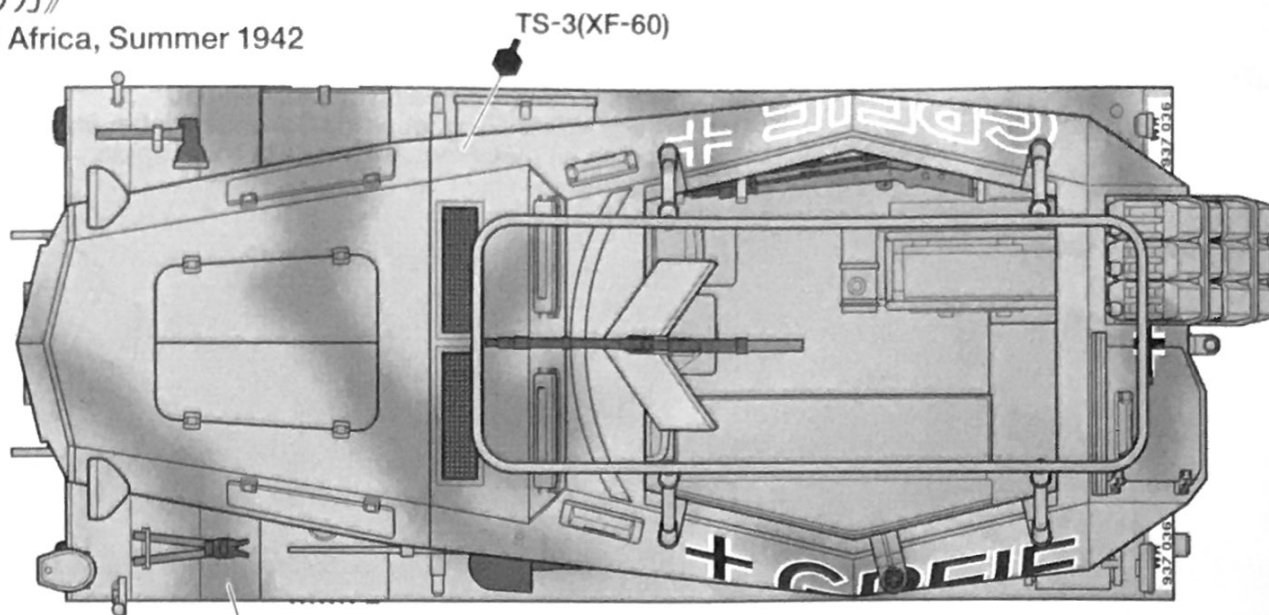

部品請求について

For Japanese use only!

★部品をなくしたり、こわした方は、このステッカーが貼られたカスタマーサービス取次店でご注文いただけます。また、当社カスタマーサービスに直接ご注文する場合は、右記の方法でご注文することができます。詳しくは当社カスタマーサービスまでお問い合わせください。



- ①《郵便振替のご利用法》
郵便局の払込用紙の通信欄に下のリストを参考にITEM番号、スケール、製品名、部品名、部品コード、数量を必ずご記入ください。振込人住所欄にはお電話番号もお書きいただき、口座番号・00810-9-1118、加入者名・(株)タミヤでお振込ください。
- ②《代金引換のご利用法》
パーツ代金に加えて代引き手数料(315円)をご負担いただければ、電話またはホームページより代金引換によるご注文をお受けいたします。
- ③《タミヤカードのご利用法》
タミヤカードをご利用の場合、代金はご指定金融機関の口座引き落としとなります。ご注文は電話またはホームページよりお受けいたします。

《住所》 〒422-8610 静岡市駿河区恩田原3-7
株式会社タミヤ カスタマーサービス係
《お問い合わせ電話番号》
静岡 054-283-0003
東京 03-3899-3765 (静岡へ自動転送)
営業時間/平日▶8:00~20:00 土、日、祝日▶8:00~17:00
《カスタマーサービスアドレス》
http://tamiya.com/japan/customer/cs_top.htm



1/48
MM
Military Miniature
www.tamiya.com

1/48 ドイツ無線指揮車 ITEM 32550
Sd.Kfz. 250/3 グライフ

★価格は予告なく変更となる場合があります。

| 部品名 | 価格 | 部品コード |
|-----------------------|------|---------|
| インナーシャーシ(ダイキャスト)..... | 400円 | 5493022 |
| A・Wパーツ(1枚)..... | 340円 | 0004591 |
| Bパーツ..... | 580円 | 0004592 |
| Cパーツ..... | 590円 | 9003840 |
| ポリキャップ(4個)..... | 120円 | 9442023 |
| マーク..... | 220円 | 9493087 |
| 説明図..... | 270円 | 1053451 |

AFTER MARKET SERVICE CARD
When purchasing Tamiya replacement parts, please take or send this form to your local Tamiya dealer so that the parts required can be correctly identified and supplied. Please note that specifications, availability and price are subject to change without notice.

| Parts code | ITEM 32550 |
|--------------|---------------------|
| 5493022..... | Inner Chassis |
| 0004591..... | A & W Parts (1 pc.) |
| 0004592..... | B Parts |
| 9003840..... | C Parts |
| 9442023..... | Poly Cap (4 pcs.) |
| 9493087..... | Decal |
| 1053451..... | Instructions |